

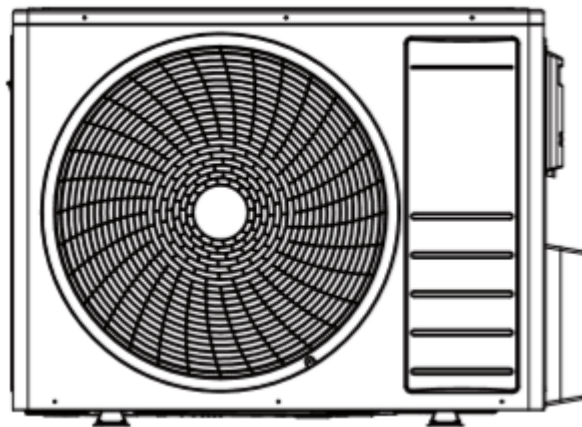

Кондиціонер повітря Мультиспліт-система



ІНСТРУКЦІЯ З ЕКСПЛУАТАЦІЇ

МОДЕЛЬ ЗОВНІШНЬОГО БЛОКУ:

TAD TFM-18DIOU

TAD TFM-24DIOU

TAD TFM-28DIOU

TAD TFM-36DIOU

TAD TFM-42DIOU

Дякуємо за вибір нашого продукту.

Для правильної роботи уважно прочитайте і збережіть цю інструкцію.

Якщо Ви загубили інструкцію користувача, зверніться до місцевого агента або відвідайте сайт www.tadiranpower.com.ua, або надішліть листа електронною поштою на адресу info@tadiranpower.com.ua для отримання електронної версії.

ЗМІСТ

Заходи безпеки	1
Правила техніки безпеки	2
Безпечна експлуатація вогнєнебезпечного холодоагенту	6
Підготовка до встановлення	8
Інструкції зі встановлення	9
Заходи безпеки під час встановлення і переміщення пристрою	9
Місце встановлення і питання, які потребують уваги	10
Встановлення зовнішнього блоку	12
Зв'язок між внутрішнім і зовнішнім блоками	14
Заливка холодоагенту і пробний запуск	18
Принципи роботи пристрою	22
Частини та компоненти пристрою	23
Технічне обслуговування	24
Усунення несправностей	25
Перевірка перед зверненням до сервісного центру	25
Вирішення проблем	26
Опис помилки	27
Сервісне обслуговування	29
Опис функцій	30
Параметри продуктивності	31



Це маркування вказує на те, що цей продукт не слід утилізувати з побутовим сміттям на всій території ЄС. Щоб запобігти нанесенню можливої шкоди навколишньому середовищу або здоров'ю людей від неконтрольованої утилізації відходів, утилізуйте їх відповідально, щоб сприяти повторному використанню матеріальних ресурсів. Щоб повернути використаний пристрій, скористайтеся системами повторного використання і збору або зв'яжіться з продавцем, у якого був придбаний продукт. Вони можуть прийняти цей продукт для екологічно безпечної переробки.

R32:675

ЗАХОДИ БЕЗПЕКИ

Будь ласка, уважно прочитайте цю інструкцію з експлуатації, перш ніж користуватися пристроєм.



Прилад заповнений вогнебезпечним холодоагентом R32.



Перед використанням приладу спочатку прочитайте керівництво користувача.



Перед встановленням приладу спочатку прочитайте керівництво зі встановлення.



Перед ремонтом приладу спочатку прочитайте керівництво з технічного обслуговування.

Цифри в цьому посібнику можуть відрізнятися від матеріальних об'єктів, будь ласка, зверніться до матеріальних об'єктів для довідки.

Холодоагент

Спеціальний холодоагент циркулює в системі з метою виконання функції блоку кондиціонера. Використовуваний холодоагент – флуорид R32, що очищується спеціальним чином. Холодоагент є вогнебезпечним та не має запаху. Окрім того, за певних умов він може призвести до вибуху. Але займистість холодагенту є дуже низькою. Він може загорітися тільки полум'ям.

У порівнянні зі звичайними холодоагентами, R32 є екологічно чистим холодоагентом, що не завдає шкоди озоносфері. Вплив на парниковий ефект також є низьким. R32 має дуже хороші термодинамічні якості, які сприяють дійсно високій енергоефективності. Відповідно, пристроям потрібно менше заповнення R32.

ПОПЕРЕДЖЕННЯ:

Не використовуйте засоби для розморожування або очищення пристрою, крім тих, які рекомендовані виробником. У разі необхідності проведення ремонту зверніться до найближчого авторизованого сервісного центру.

Будь-який ремонт, виконаний некваліфікованим персоналом, може бути небезпечним. Прилад необхідно зберігати у кімнаті без джерел займання безперервної дії. (Наприклад: відкрите полум'я, робочий газовий прилад або робочий електричний нагрівач).

Забороняється проколювати чи підпалювати прилад.

Обладнання слід встановлювати, експлуатувати та зберігати у кімнаті, в якій площа підлоги є більшою за "X"м² (див. таблицю 1). (Стосується тільки приладів, які не є стаціонарними).

Прилад заповнений вогнебезпечним газом R32. При ремонті необхідно суворо дотримуватися інструкцій виробника.

Пам'ятайте, що холодоагенти не мають запаху.

Уважно ознайомтеся з керівництвом фахівця.

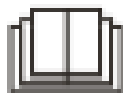

ПРАВИЛА ТЕХНІКИ БЕЗПЕКИ

Будь ласка, уважно прочитайте цю інструкцію перед використанням і правильною роботою, як зазначено в цій інструкції.

Будь ласка, зверніть особливу увагу на наступні два символи:



WARNING!

Цей символ вказує на неправильну роботу, що може призвести до людських жертв або серйозних травм.



CAUTION!

Цей символ вказує на неправильну роботу, що може призвести до травмування або пошкодження майна.

ПРИМІТКА КОРИСТУВАЧА

Цей прилад можуть використовувати діти від 8 років та старше, а також особи з обмеженими фізичними, сенсорними чи розумовими здібностями, а також особи, що не мають достатньо досвіду та знань, якщо вони використовуватимуть його під наглядом чи пройдуть інструктаж стосовно безпечного використання приладу, а також якщо вони розумітимуть наявні фактори ризику.

Діти не повинні гратися з приладом.

Діти без нагляду дорослих не повинні проводити очистку та технічне обслуговування, що здійснюється користувачем.

Загальна потужність внутрішніх блоків, що працюють одночасно, не може перевищувати 150% від потужності зовнішніх блоків, в іншому випадку ефект охолодження (обігріву) кожного внутрішнього блоку буде низьким.

Увімкніть основне живлення за 8 годин до запуску пристрою, це буде корисно для успішного запуску.

Це нормально, коли вентилятор внутрішнього блоку продовжує працювати протягом 20 ~ 70 секунд після того, як внутрішній блок отримав сигнал «стоп». Так відбувається для того, щоб повністю використати залишкове тепло для наступної операції.

ПРАВИЛА ТЕХНІКИ БЕЗПЕКИ

Коли режими роботи внутрішнього і зовнішнього блоків не співпадають, це буде відображатися на дисплеї дротового контролера протягом п'яти секунд, а потім внутрішній блок зупиниться. У цьому випадку блоки можуть повернутися до нормального стану, погодивши свої режими роботи: режим охолодження сумісний з режимом осушення, а режим вентилятора може працювати в будь-якому іншому режимі, окрім режиму обігріву. Якщо подача живлення припиняється під час роботи блоку, в такому випадку внутрішній блок відправить сигнал «пуск» на зовнішній блок через три хвилини після відновлення подачі живлення.

Не вмикайте і не вимикайте пристрій занадто часто, це може привести до пошкодження компресора, вентилятора, материнської плати, електростатичного розширювального клапана або іншої важливої деталі, а згодом і до пошкодження пристрою.

Під час встановлення комунікаційний кабель і шнур електроживлення не повинні скручуватися разом, а повинні бути розділені з інтервалом не менше 2 см, в іншому випадку пристрій може не працювати належним чином.

Застереження для персоналу з налагодження та обслуговування:

Під час налагодження та технічного обслуговування перед запуском компресора переконайтеся, що ремінь електронагріву компресора знаходиться під напругою не менше восьми годин! Після запуску компресора необхідно забезпечити його безперервну роботу протягом не менше 30 хвилин, в іншому випадку він буде пошкоджений!

Прилад повинен бути встановлений відповідно до правил монтажу, регламентованих державою.

Якщо шнур електроживлення пошкоджений, він повинен бути замінений виробником, його сервісним агентом або фахівцями з аналогічною кваліфікацією, щоб уникнути виникнення небезпеки.

ПРАВИЛА ТЕХНІКИ БЕЗПЕКИ



Встановлення повинно здійснюватися визначеним сервісним центром, в іншому випадку неправильне встановлення може привести до витoku води, ураження електричним струмом або пожежі і т. д.

Будь ласка, встановлюйте пристрій в місці, яке є досить міцним, щоб витримати вагу пристрою, в іншому випадку пристрій може впасти і стати причиною травми або смерті.

Дренажна труба повинна бути встановлена відповідно до інструкцій, наведених в керівництві, щоб гарантувати належний дренаж, при цьому вона повинна бути ізольована для запобігання конденсації, в іншому випадку неправильне встановлення призведе до витoku води, а потім до затоплення побутових приладів в кімнаті.

Не використовуйте і не розміщуйте легкозаймисті, вогнебезпечні або шкідливі речовини поряд з пристроєм.

При виникненні помилки (наприклад, виникнення запаху горілого і т. д.), необхідно відключити основне електроживлення пристрою.

У кімнаті повинна бути хороша вентиляція, щоб уникнути дефіциту кисню.

Ніколи не вставляйте палець або будь-який інший предмет у вентиляційну решітку.

Будь ласка, періодично оглядайте опорну раму пристрою, щоб переконатися, що вона не пошкоджена протягом тривалого періоду використання.

Ніколи не встановлюйте пристрій повторно і зв'яжіться з торговим агентом або професійним монтажним персоналом для ремонту або переміщення пристрою.

Непрофесійному персоналу забороняється розбирати електричну коробку через високу напругу зовнішнього блоку.

Перемикач вимкнення всіх полюсів, що має проміжок між замикальними контактами реле принаймні 3 мм на всіх полюсах, повинен бути під'єднаний за допомогою стаціонарної проводки.

ПРАВИЛА ТЕХНІКИ БЕЗПЕКИ



Перед встановленням, будь ласка, переконайтеся, чи відповідає джерело електроживлення вимогам, зазначеним у паспортній табличці, а також перевірте безпеку джерела електроживлення.

Перед використанням пристрою, будь ласка, перевірте правильність роботи трубопроводу і проводки, щоб уникнути витoku води, витoku холодоагенту, ураження електричним струмом, загоряння і т. д.

Основне джерело електроживлення має бути заземлене, щоб уникнути небезпеки ураження електричним струмом, ніколи не підключайте це заземлення до газової труби, водопроводу, блискавковідводу або до заземлювального кабелю телефонного кабелю.

Вимкніть пристрій після того, як він пропрацює не менше п'яти хвилин, в іншому випадку його термін служби буде скорочено.

Не дозволяйте дітям керувати цим пристроєм.

Не користуйтеся цим пристроєм мокрими руками.

Вимкніть основне електроживлення перед чищенням пристрою або заміною повітряного фільтра.

Якщо пристрій не використовується протягом тривалого часу, будь ласка, вимкніть основне електроживлення пристрою.

Оберігайте пристрій від вологи або корозії.

Ніколи не наступайте на пристрій і не ставте на нього будь-які предмети.

Рекомендується щорічно проводити випробування зі включеним електроживленням.

БЕЗПЕЧНА ЕКСПЛУАТАЦІЯ ВОГНЕНЕБЕЗПЕЧНОГО ХОЛОДОАГЕНТУ

Кваліфікаційні вимоги до фахівця зі встановлення та обслуговування

Всі працівники, які працюють з холодильними системами, повинні мати дійсний сертифікат, виданий авторитетною організацією, і кваліфікацію для роботи з холодильними системами, визнану в цій галузі. Якщо для технічного обслуговування і ремонту приладу потрібні інші фахівці, вони повинні контролюватися особою, яка має кваліфікацію для роботи з легкозаймистим холодоагентом. Прилад можна ремонтувати тільки методом, запропонованим виробником обладнання.

Примітки до встановлення

1. Не допускається використання кондиціонера в приміщенні, в якому є відкритий вогонь (наприклад, джерело вогню, робочий вугільний газовий пристрій, робочий електричний нагрівач).
2. Не дозволяється свердлити отвір або підпалювати з'єднувальну трубу.
3. Кондиціонер повинен бути встановлений в приміщенні, площа якого перевищує мінімальну площу приміщення. Мінімальна площа приміщення вказана у паспортній таблиці або в нижченаведеній таблиці 1.
4. Після встановлення необхідно провести перевірку на герметичність.

Таблиця 1. Мінімальна площа приміщення (м²)

Мінімальна площа приміщення (м ²)	Об'єм заливання (кг)	≤1.2	1.3	1.4	1.5	1.6	1.7	1.8	1.9	2.0	2.1	2.2	2.3	2.4	2.5
	Розташування підлоги	/	14.5	16.8	19.3	22.0	24.8	27.8	31.0	34.4	37.8	41.5	45.4	49.4	53.6
Встановлений на вікні	/	5.2	6.1	7.0	7.9	8.9	10.0	11.2	12.4	13.6	15	16.3	17.8	19.3	
Настінний	/	1.6	1.9	2.1	2.4	2.8	3.1	3.4	3.8	4.2	4.6	5	5.5	6.0	
Стельовий	/	1.1	1.3	1.4	1.6	1.8	2.1	2.3	2.6	2.8	3.1	3.4	3.7	4.0	

Примітки щодо технічного обслуговування

Перевірте, чи відповідає площа обслуговування або площа приміщення вимогам, зазначеним у паспортній таблиці.

- Експлуатація дозволена тільки в приміщеннях, які відповідають вимогам паспортної таблиці.

Перевірте, чи добре провітрюється зона обслуговування.

- Стан безперервної вентиляції слід зберігати під час процесу експлуатації.

Перевірте, чи є джерело вогню або потенційне джерело вогню в зоні обслуговування.

- Забороняється наявність відкритого вогню в зоні обслуговування; також повинна бути попереджувальна табличка «Не палити».

Перевірте, чи знаходиться маркування приладу в хорошому стані.

- Замінити невизначену або пошкоджену попереджувальну мітку.

БЕЗПЕЧНА ЕКСПЛУАТАЦІЯ ВОГНЕНЕБЕЗПЕЧНОГО ХОЛОДОАГЕНТУ

Зварка

Якщо Вам потрібно розрізати або зварити труби системи холодоагенту в процесі технічного обслуговування, виконуйте наступні дії:

1. Вимкнути пристрій і відключити електроживлення.
2. Усунути холодоагент.
3. Почистити вакуумним приладом.
4. Очистити газом N2.
5. Розрізати або зварити труби.
6. Перенести в місце обслуговування для зварювання.

Холодоагент повинен бути перероблений в спеціалізованому резервуарі для зберігання.

Переконайтеся, що поруч з виходом вакуумного насоса немає відкритого вогню, і він добре провітрюється.

Заправка холодоагенту

1. Використовуйте пристрої для заправки холодоагентом, спеціально призначені для R32. Переконайтеся, що один вид холодоагенту не забруднений іншим.
2. Під час заправки холодоагенту бак з холодоагентом повинен перебувати у вертикальному положенні.
3. Наклейте етикетку на систему після того, як заповнення завершено (або ще не завершено).
4. Уникайте переповнення.
5. Після завершення заповнення, будь ласка, проведіть перевірку на виявлення витоку перед тестовим запуском; в наступний раз перевірка на виявлення витоку повинна бути проведена при зливі холодоагенту.

Інструкції з техніки безпеки при транспортуванні і зберіганні



1. Будь ласка, використовуйте детектор горючих газів, щоб провести перевірку перед розвантаженням і відкриттям контейнера.
2. При транспортуванні і зберіганні виключається наявність джерела вогню поруч з контейнерами, а також забороняється палити.
3. Транспортування та зберігання здійснюються відповідно до місцевих правил і законів.

ПІДГОТОВКА ДО ВСТАНОВЛЕННЯ

Стандартне приладдя

Стандартне приладдя, перераховане нижче, поставляється і повинне використовуватися відповідно до вказівок.

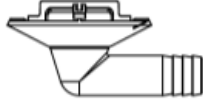
Таблиця 2. Стандартне приладдя

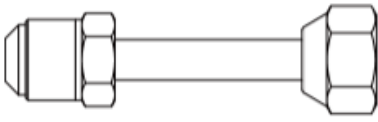
Назва	Зовнішній вигляд	Кількість	Використання
Дренажний з'єднувач		1	Для з'єднання з жорсткою ПВХ водовідвідною трубою
Пробка водозливного отвору		3	Для заглишки зливного отвору, який не використовується
Вузол з'єднання труб		1 або 2 або 3 або 5	Один для приладу 18К Два для приладу 24К Три для приладу 28К П'ять для приладу 36К/42К
Інше	Інструкції		

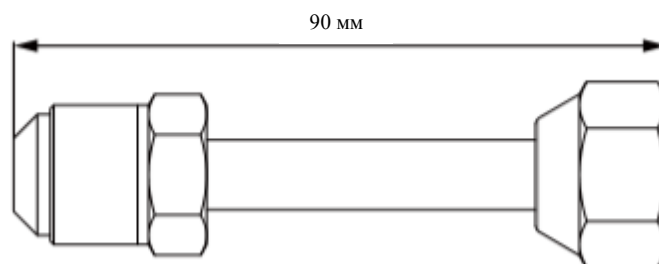

Приєднується до з'єднувальної труби, яка сполучена з внутрішнім блоком

Приєднується до трубного з'єднання зовнішнього блоку

Рисунок 1. Вузол з'єднання труб

Таблиця 3

№	Приєднується до з'єднувальної труби, яка сполучена з внутрішнім блоком	Приєднується до трубного з'єднання зовнішнього блоку	Використання
1	Ф12.7	Ф9.52	Один для приладу 18К, два для приладу 24К/28К, один для приладу 36К
2	Ф15.9	Ф9.52	Один для приладу 28К
3	Ф9.52	Ф12.7	Один для приладу 36К, два для приладу 42К
4	Ф15.9	Ф12.7	Один для приладу 36К/42К
5	Ф9.52	Ф15.9	Один для приладу 36К/42К
6	Ф12.7	Ф15.9	Один для приладу 36К/42К

ІНСТРУКЦІЇ ЗІ ВСТАНОВЛЕННЯ

Заходи безпеки під час встановлення та переміщення пристрою

Будь ласка, дотримуйтесь наступних правил безпеки.



1. Під час встановлення або переміщення приладу слідкуйте за тим, щоб в контурі холодоагенту не було повітря або інших речовин, крім зазначеного холодоагенту.

- Будь-яка присутність повітря або іншої сторонньої речовини в контурі холодоагенту може призвести до підвищення тиску в системі або розриву компресора, що може бути причиною травми.

2. Під час встановлення або переміщення пристрою не заправляйте його несертифікованим холодоагентом або таким, що не відповідає вказаному у паспортній таблиці.

- В іншому випадку це може привести до неправильної роботи, неправильної дії, механічної несправності приладу або навіть до серії нещасних випадків.

3. Якщо необхідно зібрати холодоагент під час переміщення або ремонту пристрою, переконайтеся, що пристрій працює в режимі охолодження. Потім повністю закрийте клапан на боці високого тиску (клапан для рідини). Приблизно через 30-40 секунд повністю закрийте клапан на стороні низького тиску (газовий клапан), негайно зупиніть пристрій і вимкніть електроживлення. Зверніть увагу, що час відновлення холодоагенту не повинен перевищувати 1 хвилини.

- Якщо збір холодоагенту займає занадто багато часу, повітря може всмокнутися і викликати підвищення тиску або розрив компресора, що може бути причиною травми.

4. Під час збору холодоагенту, перш ніж від'єднувати з'єднувальну трубку, переконайтеся, що клапан для рідини і газовий клапан повністю закриті, а електроживлення вимкнено.

- Якщо компресор починає працювати, коли запірний клапан відкритий, а з'єднувальна трубка ще не підключена, повітря буде всмоктуватися і викликати підвищення тиску або розрив компресора, що може бути причиною травми.

5. Під час встановлення блоку переконайтеся, що з'єднувальна трубка надійно приєднана, перш ніж компресор почне працювати.

- Якщо компресор починає працювати, коли запірний клапан відкритий, а з'єднувальна трубка ще не підключена, повітря буде всмоктуватися і викликати підвищення тиску або розрив компресора, що може бути причиною травми.

6. Встановлення пристрою заборонене в місці, де може бути витік агресивного або горючого газу.

- У разі витоку газу поблизу пристрою, це може призвести до вибуху і інших нещасних випадків.

7. Не використовуйте подовжувачі для електричних з'єднань. Якщо електричний провід недостатньо довгий, зверніться в місцевий сервісний центр і попросіть електричний провід необхідної довжини.

- Погане з'єднання може призвести до ураження електричним струмом або до пожежі.

8. Використовуйте зазначені типи проводів для електричних з'єднань між внутрішнім і зовнішнім блоками. Надійно закріпіть проводи, щоб їх клеми не отримували зовнішніх напружень.

- Електричні проводи з недостатньою ємністю, неправильне підключення проводів і ненадійні клеми можуть призвести до ураження електричним струмом або до пожежі.

ІНСТРУКЦІЇ ЗІ ВСТАНОВЛЕННЯ

Місце встановлення і питання, які потребують уваги



Зверніть увагу, що пристрій заповнений вогнебезпечним холодоагентом R32. Неналежна експлуатація пристрою тягне за собою ризик серйозних пошкоджень людей і матеріалів. Подробиці про цей холодоагент наведені в розділі «Холодоагент».

Встановлення пристрою повинно відповідати національним і місцевим правилам безпеки. Якість встановлення безпосередньо впливає на нормальне використання пристрою, тому користувач не повинен виконувати встановлення особисто, замість цього, встановлення і налагодження повинні виконуватися технічним фахівцем відповідно до цього керівництва. Тільки після цього пристрій може бути включений.

• Як вибрати місце встановлення внутрішнього блоку

1. У місці, де немає прямих сонячних променів.
2. У місці, де верхній підвіс, стеля і конструкція будівлі досить міцні, щоб витримати вагу пристрою.
3. У місці, де дренажна труба може бути легко підключена ззовні.
4. У місці, де потік повітря на вході / виході не заблокований.
5. У місці, де труба холодоагенту внутрішнього блоку може бути легко виведена назовні.
6. У місці, де немає легкозаймистих, вибухонебезпечних речовин або їх витоку.
7. У місці, де немає агресивних газів, важкого пилу, соляного туману, смогу або вологи.

• Як вибрати місце встановлення зовнішнього блоку

1. Зовнішній блок повинен бути встановлений там, де опорна поверхня досить стійка і надійна.
2. Зовнішній блок і внутрішній блок повинні бути розташовані якомога ближче, щоб мінімізувати довжину і вигини трубки для холодоагенту.
3. Не встановлюйте зовнішній блок під вікном або між будівлями, щоб запобігти шуму при роботі пристрою в приміщенні.
4. У місці, де потік повітря на вході / виході не заблокований.
5. Зовнішній блок повинен бути встановлений там, де вентиляція знаходиться в хорошому стані, щоб блок міг приймати і випускати достатній об'єм повітря.
6. Не встановлюйте пристрій у місцях, де є легкозаймисті та вибухонебезпечні речовини, а також в місцях скупчення пилу, соляного туману і іншого сильно забрудненого повітря.

Забороняється встановлювати повітропровід на вході / виході повітря зовнішнього блоку. У режимі обігріву конденсат стікає з опорної рами і замерзає, коли температура зовнішнього повітря нижче 0 ° C. Крім того, встановлення зовнішнього блоку не повинно впливати на теплове випромінювання пристрою.

ІНСТРУКЦІЇ ЗІ ВСТАНОВЛЕННЯ



CAUTION!

Пристрій, встановлений в наступних місцях, може працювати неправильно. Якщо немає іншого виходу, зв'яжіться з професійним персоналом у визначеному сервісному центрі.

- У місці, де багато масла.
- Лужний ґрунт біля моря.
- У місці, де є газоподібна сірка (наприклад, гаряче джерело сірки).
- У місці, де є пристрої з високою частотою (наприклад, бездротові пристрої, електрозварювальні пристрої або медичне обладнання).
- Особливі обставини.

• Електрична проводка

1. Встановлення повинно бути виконано у відповідності з національними правилами монтажу.
2. Для кондиціонування повітря дозволяється використовувати тільки шнур електроживлення з номінальною напругою і ексклюзивним ланцюгом.
3. Не тягніть за шнур електроживлення силою.
4. Електричний монтаж повинен виконуватися професійним персоналом відповідно до місцевих законів, правил і цього керівництва.
5. Діаметр шнура електроживлення повинен бути досить великим; в разі пошкодження шнура живлення його необхідно замінити призначеним шнуром.
6. Заземлення повинно бути надійним, і професійний персонал повинен підключити заземлення до спеціального пристрою будівлі. Крім того, повинен бути обладнаний повітряний вимикач в поєднанні із захисним вимикачем витоку струму, який має достатню потужність і виконує функції як магнітного, так і теплового відключення в разі короткого замикання і перевантаження.

Таблиця 4

Моделі	Джерело електроживлення	Ємність повітряного вимикача	Рекомендований шнур (шт. × площа перетину)
TAD TFM-18DIOU	220-240В~, 50Гц	16А	3х1.5 мм ²
TAD TFM-24DIOU TAD TFM-28DIOU	220-240В~, 50Гц	25А	3х2.5 мм ²
TAD TFM-36DIOU TAD TFM-42DIOU	220-240В~, 50Гц	32А	3х4.0 мм ²

Примітки:

1. Технічні характеристики вимикача і силового кабелю, перераховані в таблиці вище, визначаються на основі максимальної потужності (максимальна сила струму) пристрою.
2. Технічні характеристики силового кабелю, перераховані в таблиці вище, застосовуються до багатодротового мідного кабелю з захисним кожухом (наприклад, мідний кабель YJV, що складається з PE-ізолюваних проводів і оболонки кабелю з ПВХ), що використовується при 40 °С і є стійким до 90 °С (див. IEC 60364-5-562). Якщо умови роботи змінюються, вони повинні бути змінені відповідно до спеціальних національних стандартів.
3. Технічні характеристики вимикача, зазначені в таблиці вище, застосовуються до вимикача з робочою температурою 40 °С. Якщо умови роботи змінюються, вони повинні бути змінені відповідно до спеціальних національних стандартів.

ІНСТРУКЦІЇ ЗІ ВСТАНОВЛЕННЯ

● Вимоги до заземлення

1. Кондиціонер відноситься до I класу приладів, тому його заземлення повинно бути надійним.
2. Жовто-зелена лінія кондиціонера являє собою лінію заземлення і не може бути використана для інших цілей, відрізана або зафіксована саморізами, в іншому випадку це може призвести до ураження електричним струмом.
3. Повинна бути передбачена надійна клема заземлення, і заземлюючий дріт не може бути підключений до жодного з наступних місць.
 - (1) Труба проточної води
 - (2) Труба для вугільного газу
 - (3) Каналізаційна труба
 - (4) Інші місця, які професійний персонал вважає ненадійними.

● Попередження шуму

1. Блок кондиціонування повітря повинен бути встановлений там, де вентиляція знаходиться в хорошому стані, в іншому випадку працездатність блоку буде знижена або збільшиться шум при його роботі.
 2. Блок кондиціонування повітря повинен бути встановлений на опорній рамі, яка є стабільною і безпечною, щоб витримати вагу блоку, в іншому випадку він буде здійснювати вібрацію і шум.
 3. Під час встановлення слід враховувати, що вироблене блоком гаряче повітря або шум не повинні впливати на сусідів або навколишнє середовище.
 4. Не розміщуйте перешкоди поруч з виходом повітря зовнішнього блоку, тому що це може знизити працездатність блоку або підвищити рівень шуму при його роботі.
 5. У разі виникнення значного шуму, будь ласка, зв'яжіться з торговим агентом якомога швидше.
 6. Приладдя для встановлення
- Див. пакувальний лист для приладдя внутрішнього і зовнішнього блоків відповідно.

Встановлення зовнішнього блоку

● Запобіжні заходи під час встановлення зовнішнього блоку

Наступні правила повинні бути дотриманими при виборі місця встановлення пристрою для його нормальної роботи.

1. Випущене повітря з зовнішнього блоку не повинне повертатися назад, і навколо блоку має бути залишено достатньо місця для проведення технічного обслуговування.
2. Місце встановлення повинно бути в хорошому стані, щоб пристрій міг приймати і випускати достатній об'єм повітря. Крім того, переконайтеся, що на вході / виході повітря з пристрою немає перешкод, якщо є, приберіть перешкоди.
3. Пристрій повинен бути встановлений в надійному місці, таке місце повинно витримати вагу пристрою і має бути здатним в деякій мірі знизити шум і вібрацію.
4. Спеціальний отвір для підйому повинен використовуватися для підйому пристрою і ретельно захищати пристрій під час підйому, щоб не пошкодити металевий лист, що в майбутньому може привести до появи корозії.

ІНСТРУКЦІЇ ЗІ ВСТАНОВЛЕННЯ

5. Пристрій слід встановлювати в місці, де на нього буде потрапляти мінімальна кількість прямих сонячних променів.
6. Пристрій повинен бути встановлений в місці, де можна злити дощову і талу воду.
7. Пристрій має бути встановлений в місці, де він не буде вкритий снігом і не буде піддаватись впливу сміття і масляного туману.
8. Під час встановлення зовнішнього блоку повинні використовуватися гумові або пружинні амортизатори, щоб відповідати вимогам щодо шуму і вібрації.
9. Установчі розміри повинні відповідати вимогам, викладеним у цьому керівництві, і зовнішній блок повинен бути надійно закріплений.
10. Встановлення повинно виконуватися кваліфікованим персоналом.

• Встановлення зовнішнього блоку

1. Габаритні розміри зовнішнього блоку.

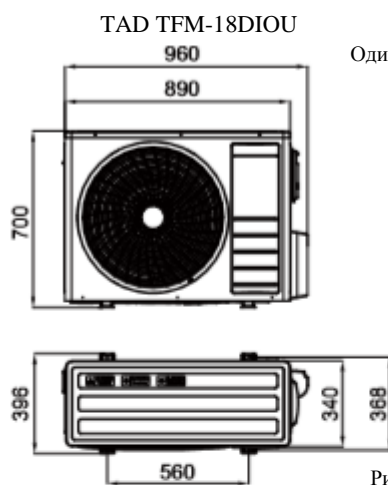

Одиниця виміру:
мм



Рисунок 2

Рисунок 3

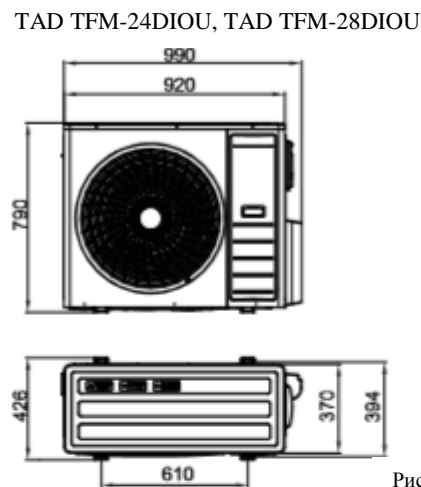

Рисунок 4

ІНСТРУКЦІЇ ЗІ ВСТАНОВЛЕННЯ

2. Під час транспортування зовнішнього блоку необхідно використовувати два досить довгих підйомних каната в чотирьох напрямках, а кут поділу повинен бути не більше 40°, щоб центр блоку не відхилявся.
 3. Під час встановлення для фіксації опорної ніжки і несучої рами пристрою повинні бути використані гвинти М10.
 4. Пристрій повинен бути встановлений на бетонній основі рами висотою 10 см.
 5. Простір для встановлення блоку має бути таким, як вимагається на рис. 5.
- Вимоги до місця установки зовнішнього блоку:

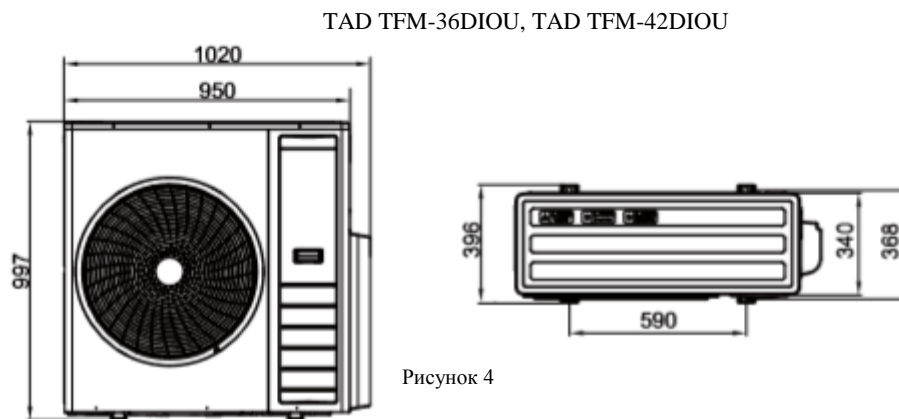
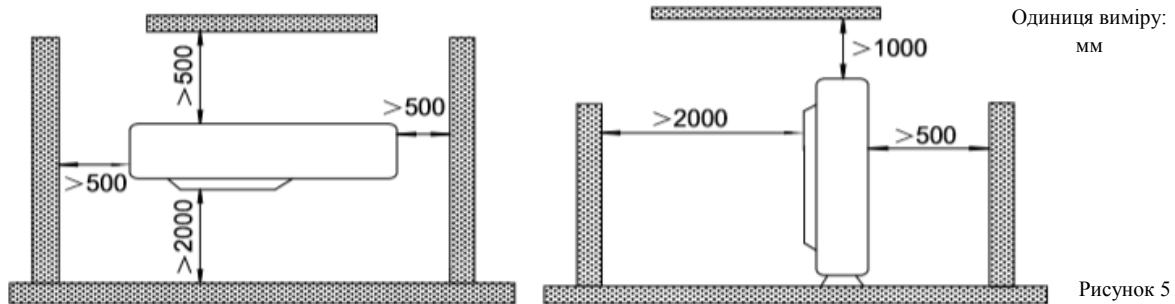

Зв'язок між внутрішнім і зовнішнім блоками

- Рівень енергії і код потужності внутрішнього і зовнішнього блоків

Таблиця 5

	Рівень енергії	Код потужності
Внутрішній блок	07	23
	09	26
	12	35
	18	52
	24	71
Зовнішній блок	18	52
	24	71
	28	82
	36	100
	42	120

1. Зовнішній блок з рівнем енергії 18 може приводити в рух до двох комплектів внутрішніх блоків, зовнішній блок з рівнем енергії 24 може приводити в рух до трьох комплектів, зовнішній блок з рівнем енергії 28/36 може приводити в рух до чотирьох комплектів, в той час як зовнішній блок з рівнем енергії 42 може приводити в рух до п'яти комплектів внутрішніх блоків.
2. Сума кодів продуктивності внутрішніх блоків повинна становити від 50 % до 150 % від коду зовнішнього блоку.

ІНСТРУКЦІЇ ЗІ ВСТАНОВЛЕННЯ

• Проводка кабелю електроживлення



Повинен бути встановлений вимикач, здатний відключити електроживлення всієї системи.

1. Зніміть ручку (передня панель) зовнішнього блоку.
2. Зніміть дротяний затиск; підключіть провід електроживлення і провід управління сигналом (тільки для блоку охолодження і обігріву) до клеми проводки відповідно до кольору, закріпіть їх гвинтами.
3. Закріпіть провід підключення електроживлення і провід управління сигналом за допомогою затиску (тільки для блоку охолодження і обігріву).
4. Встановіть ручку на місце (передня панель).



Рисунок 6

ІНСТРУКЦІЇ ЗІ ВСТАНОВЛЕННЯ

Таблиця 6. Допустима довжина і висота падіння труби холодоагенту

		Допустима довжина					Труба холодоагенту				
		18K	24K	28K	36K	42K	18K	24K	28K	36K	42K
Загальна довжина (м)		30	60	70	70	80	L1+L2	L1+L2+L3	L1+L2+L3+L4	L1+L2+L3+L4	L1+L2+L3+L4+L5
Максимальна довжина для одного блоку (м)		15	20	20	20	25	LX				
Максимальна висота установки	Зовнішній блок та внутрішній блок	5	10	10	15	15	H1				
	Внутрішній блок та внутрішній блок	5	5	5	7.5	7.5	H2				

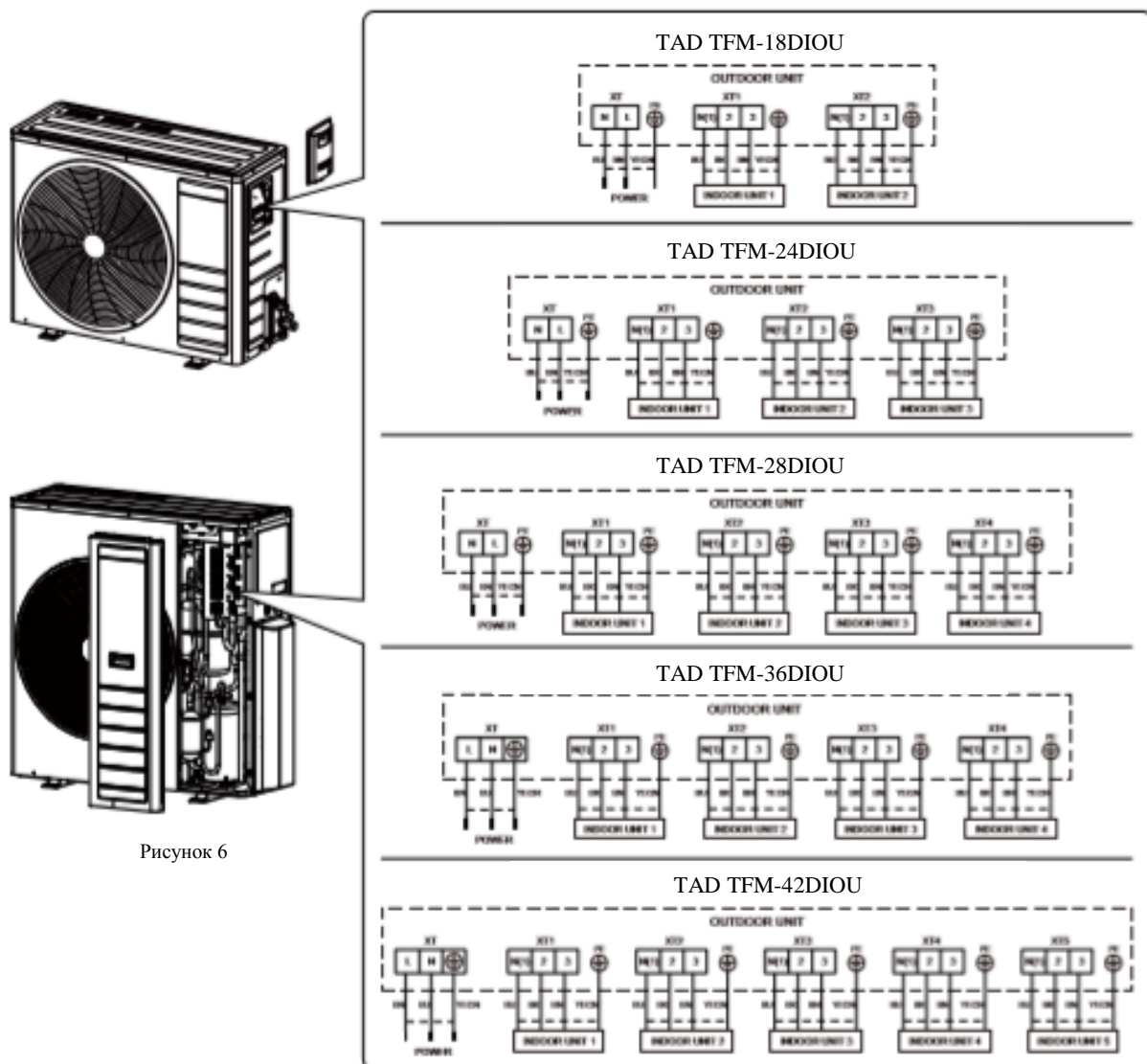
Таблиця 7. Розмір труби холодоагенту внутрішнього блоку

Рівень потужності внутрішнього блоку	Газова труба (мм)	Рідинна труба (мм)
07, 09, 12	Φ9.52	Φ6.35
18	Φ12.7	Φ6.35
24	Φ15.9	Φ6.35

• Трубопровід між внутрішнім і зовнішнім блоками

1. Див. таблицю 8. Обертаючий момент для затягування гвинтів.
2. Направити кінець мідної труби на гвинт, а потім затягнути гвинт рукою.
3. Після цього затягнути гвинт динамометричним ключем, до клацання (як показано на рисунку 7).
4. Ступінь вигину труби не може бути занадто малою, в іншому випадку вона може тріснути. Будь ласка, використовуйте пристрій для згинання труб, щоб зігнути трубу.
5. Обернути відкриту трубку холодоагенту і з'єднання губкою, а потім затягнути їх пластиковою стрічкою.



Рисунок 7

ІНСТРУКЦІЇ ЗІ ВСТАНОВЛЕННЯ

Таблиця 8. **Обертаючий момент для затягування гвинтів**

Діаметр (мм)	Товщина стіни (мм)	Обертаючий момент (Н/м)
Ф6.35	≥ 0.5	15-30
Ф9.52	≥ 0.71	30-40
Ф12.7	≥ 1	45-50
Ф15.9	≥ 1	60-65

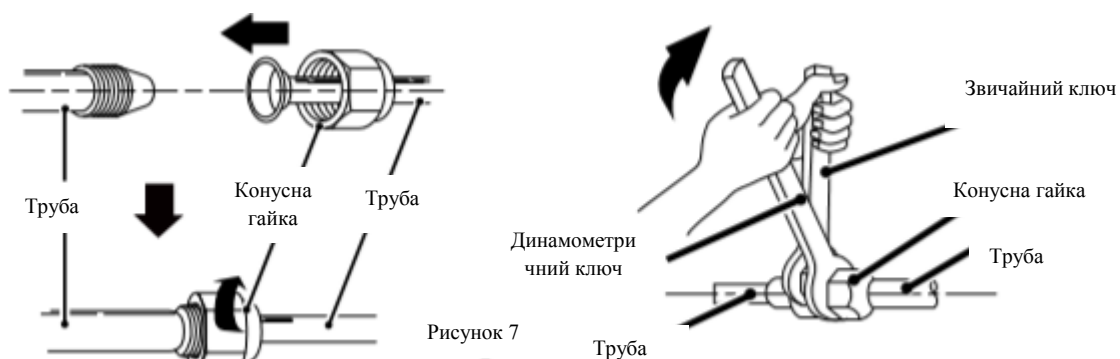

1. Під час з'єднання внутрішнього блоку і труби холодоагенту ніколи не тягніть ніякі з'єднання внутрішнього блоку силою, в іншому випадку капілярна труба або інша труба можуть тріснути, що може привести до витіку.
2. Трубка з холодоагентом повинна спиратися на кронштейни, тобто не дозволяйте приладу витримувати її вагу.



Для зовнішнього блоку TAD TFM-(X)DIUU кожна труба повинна мати маркування, яке вказує, до якої системи вона відноситься, щоб уникнути помилкових неточних з'єднань труб.

• Встановлення захисного шару труби холодоагенту

1. Труба холодоагенту повинна бути ізольована ізоляційним матеріалом і пластиковою стрічкою, щоб запобігти конденсації і витіку води.
2. З'єднання внутрішнього блоку повинні бути обгорнуті ізоляційним матеріалом, і на стику внутрішнього блоку не повинно бути зазору, як показано на рис. 8.

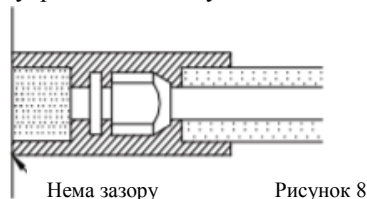

Після того, як трубу ізолювано, ніколи не згинайте її, інакше вона може тріснути або зламатися.

• Оберніть трубу стрічкою

1. Зв'яжіть трубу холодоагенту і електричний провід разом зі стрічкою і відокремте їх від зливної труби, щоб запобігти переповненню конденсатною водою.
2. Загорніть трубу від нижньої частини зовнішнього блоку до верхньої частини труби, де вона входить в стіну. Під час загортання останнє коло повинне покривати половину попереднього.
3. Закріпіть загорнуту трубу на стіні за допомогою затискачів.



1. Не загортайте трубу занадто щільно, інакше ефект ізоляції буде ослаблений. Крім того, переконайтеся, що зливний шланг відділений від труби.
2. Після цього заповніть отвір в стіні герметизуючим матеріалом, щоб запобігти попаданню вітру і дощу в приміщення.

ІНСТРУКЦІЇ ЗІ ВСТАНОВЛЕННЯ

Заправка холодоагенту і пробний запуск

• Заправка холодоагенту

1. Холодоагент був заправлений в зовнішній блок перед відправкою, в той час як додатковий холодоагент необхідно заправляти в трубу для холодоагенту під час встановлення на об'єкті.
2. Перевірте, чи повністю закриті клапан для рідини і газовий клапан зовнішнього блоку.
3. Як показано на наступному рисунку (рис. 9), видаліть газ з внутрішнього блоку і трубопроводу холодоагенту за допомогою вакуумного насоса.
4. При вимкненому компресорі заправте холодоагент в трубу для холодоагенту з рідинного клапана зовнішнього блоку (не робіть цього з газового клапана).



Рисунок 9

• Розрахунок додаткової заправки холодоагенту

Таблиця 9. Заправка холодоагентом зовнішнього блоку перед відвантаженням

Модель	Заправка холодоагенту (кг)
TAD TFM-18DIOU	1.10
TAD TFM-24DIOU	1.50
TAD TFM-28DIOU	2.00
TAD TFM-36DIOU	3.00
TAD TFM-42DIOU	3.00

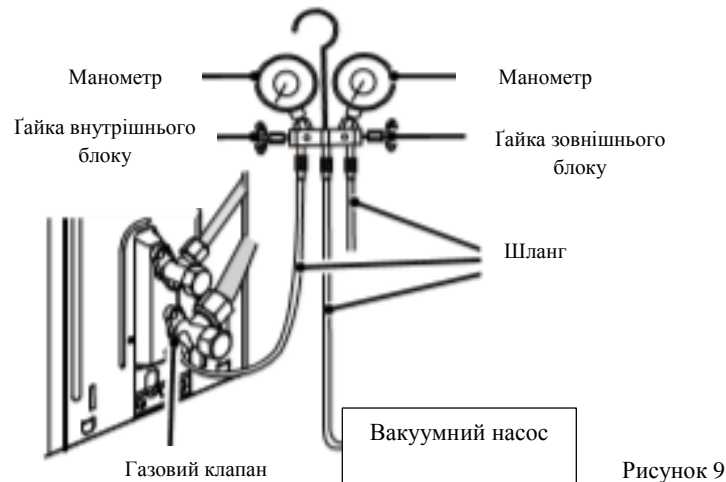
Примітки:

- (1). Заправка холодоагенту, зазначена в таблиці вище, не включає заправку додатково у внутрішній блок і трубку холодоагенту.
- (2). Кількість додатково заправленого холодоагенту залежить від діаметра і довжини труби для рідкого холодоагенту, яка визначається вимогами до установки фактичної продуктивності.
- (3). Запишіть додаткову заправку холодоагенту для майбутнього обслуговування.

ІНСТРУКЦІЇ ЗІ ВСТАНОВЛЕННЯ

Якщо загальна довжина труби для холодоагенту (труби для рідини) менше, ніж зазначено в таблиці нижче, додатковий холодоагент не буде заправлятися.

Таблиця 10

Модель	Загальна довжина труби для рідини (a + b + c + d + e)
TAD TFM-18DIOU	≤ 10 м
TAD TFM-24DIOU	≤ 30 м
TAD TFM-28DIOU TAD TFM-36DIOU	≤ 40 м
TAD TFM-42DIOU	≤ 50 м

Заправка додаткового холодоагенту = Σ Довжина додаткової трубки для рідини \times 16 г/м (труба для рідини Φ 6,35 мм)

Примітки:

Якщо загальна довжина труби для холодоагенту більше зазначеної в наведеній вище таблиці, додатковий холодоагент для додаткової довжини труби повинен бути заправлений відповідно до 16 г/м.

Приклад: TAD TFM-28DIOU



Рисунок 10

Таблиця 11. Внутрішній блок

Серійний номер	Модель
Внутрішній блок 1	TAD TFM-07SDIFA
Внутрішній блок 2	TAD TFM-07SDIFA
Внутрішній блок 3	TAD TFM-07SDIFA
Внутрішній блок 4	TAD TFM-07SDIFA

ІНСТРУКЦІЇ ЗІ ВСТАНОВЛЕННЯ

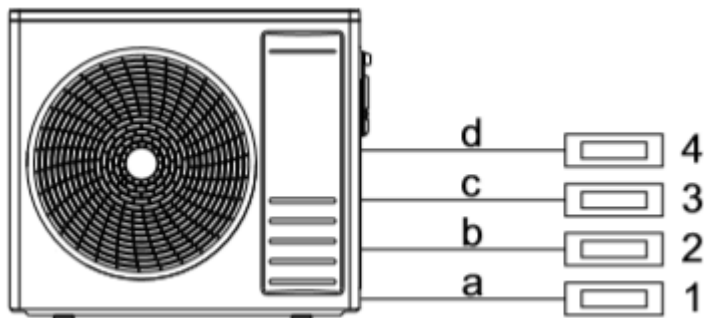
Таблиця 12. Труба рідкого холодоагенту

Серійний номер	a	b	c	d
Діаметр	Ф6.35	Ф6.35	Ф6.35	Ф6.35
Довжина	20	15	15	15

Загальна довжина кожної труби для рідкого холодоагенту становить: $a + b + c + d = 20 + 15 + 15 + 15 = 65$ м

Таким чином, мінімальний додатковий заряд холодоагенту = $(65-40) \times 0,016 = 0,40$ кг.

(Примітка: для трубопроводу з рідиною в межах 40 м додатковий холодоагент не потрібний)

Запис про додаткову заправку холодоагентом

Таблиця 13. Внутрішній блок

№	Модель внутрішнього блоку	Додатковий холодоагент (кг)
1		
2		
3		
.....		
N		
Всього		

Таблиця 14. Труба холодоагенту

Діаметр	Загальна довжина (м)	Додатковий холодоагент (кг)
Ф15.9		
Ф12.7		
Ф9.52		
Ф6.35		
Всього		

ІНСТРУКЦІ ЗІ ВСТАНОВЛЕННЯ

Таблиця 15. Елементи, які потрібно перевірити після встановлення

Елементи, які потрібно перевірити	Можливі помилки	Результати перевірки
Чи надійно встановлена кожна частина і компонент пристрою?	Пристрій може впасти, створювати шум або вібрації.	
Чи був проведений тест на витік газу?	Охолоджувальна (нагрівальна) потужність може бути поганою.	
Чи достатня теплоізоляція?	Можуть з'являтися роса і краплі води.	
Чи добре встановлений дренаж?	Можуть з'являтися роса і краплі води.	
Чи відповідає фактична напруга електроживлення напрузі, вказаній у паспортній табличці?	Пристрій може зламатися або деякі компоненти можуть згоріти.	
Чи правильно підключені дроти і трубопроводи?	Пристрій може зламатися або деякі компоненти можуть згоріти.	
Чи надійно заземлений пристрій?	Може бути небезпека ураження електричним струмом.	
Чи відповідає дріт заявленим вимогам?	Пристрій може зламатися або деякі компоненти можуть згоріти.	
Чи є якісь перешкоди на вході / виході повітря внутрішнього / зовнішнього блоку?	Охолоджувальна (нагрівальна) потужність може бути поганою.	
Чи була зафіксована довжина труби для холодоагенту і заправка холодоагентом?	Може бути важко дізнатися точний заряд холодоагенту.	

Пробний запуск

1. Що потрібно перевірити перед пробним запуском

- (1) Перевірте, чи не пошкоджені зовні пристрій і системи трубопроводів під час транспортування.
- (2) Перевірте правильність підключення клем електронного компонента.
- (3) Перевірте правильність напрямку обертання двигуна вентилятора.
- (4) Перевірте, чи всі клапани в системі повністю відкриті.

2. Пробний запуск

- (1) Досвідчений персонал повинен проводити пробний запуск за умови, що всі перераховані вище пункти знаходяться в нормальних умовах.
- (2) Подайте електроживлення на пристрій і переведіть дротовий контролер або контролер дистанційного керування в положення «ВКЛ».
- (3) Двигун вентилятора і компресор зовнішнього блоку будуть працювати автоматично через одну хвилину.
- (4) Якщо після запуску компресора з'явився незвичний звук, вимкніть пристрій для негайної перевірки.

ПРИНЦИПИ РОБОТИ ПРИСТРОЮ

Рисунок 11. Схематична діаграма системи зовнішнього блоку TAD TFM-(X)DIUO

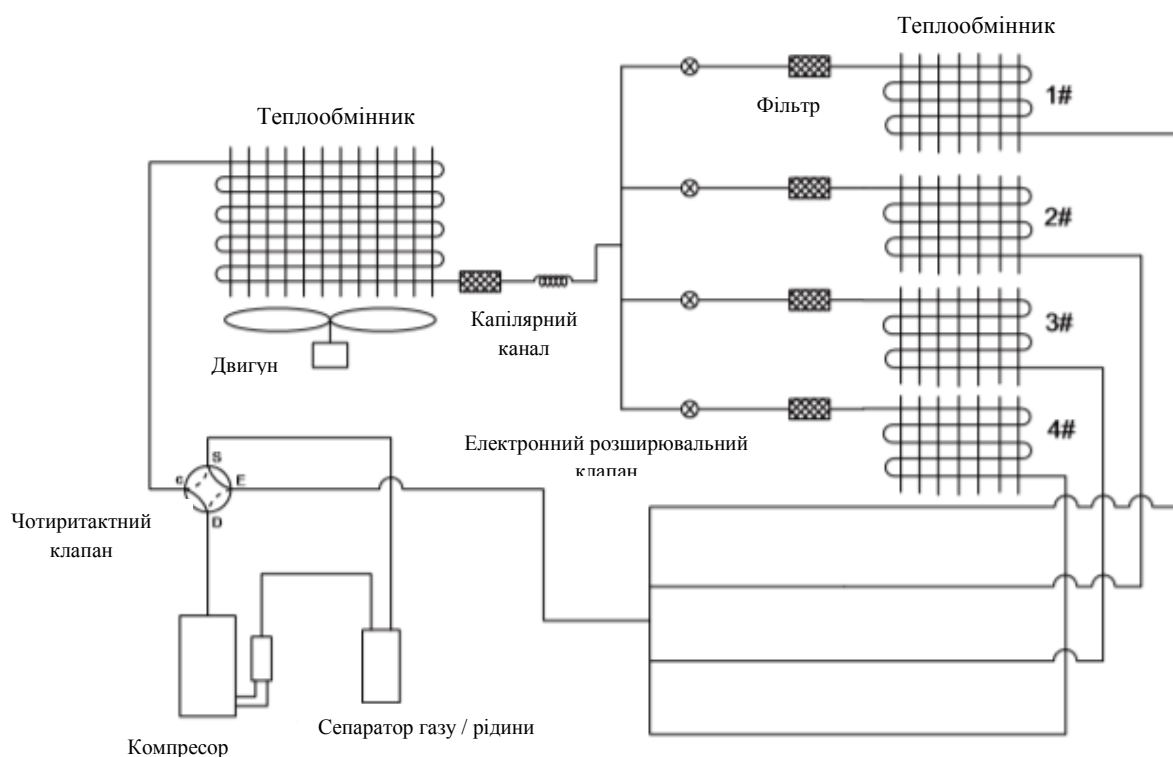

Зовнішній і внутрішній блоки починають працювати після включення електроживлення. Під час операції охолодження низькотемпературний газоподібний холодоагент низького тиску з теплообмінника кожного внутрішнього блоку збирається разом і потім подається в компресор для стиснення у високотемпературний газ високого тиску, який незабаром надходить у теплообмінник. Зовнішній блок обмінюється теплом із зовнішнім повітрям. Утворюється рідкий холодоагент. Після проходження через дросельний пристрій температура і тиск рідкого холодоагенту додатково знижуються, останній переходить у головний клапан. Після цього він розділяється і спрямовується в теплообмінник кожного внутрішнього блоку для обміну теплом з повітрям, який необхідно кондиціонувати. Отже, холодоагент знову стає низькотемпературним холодоагентом низького тиску. Таким чином холодоагент йде по колу, щоб досягти бажаного охолодження. Під час режиму обігріву залучається чотиритактний клапан для зворотного циклу холодоагенту. Холодоагент віддає тепло в теплообміннику внутрішнього блоку (як і електричні нагрівальні пристрої) і поглинає тепло в теплообміннику зовнішнього блоку, щоб досягти бажаного нагріву.

ЧАСТИНИ ТА КОМПОНЕНТИ ПРИСТРОЮ

Структура системи



Рисунок 12

Для інверторної мультиспліт-системи Tadigan один зовнішній блок може працювати з двома-чотирма внутрішніми блоками, які можуть бути каналного, касетного або настінного типу. Серед них настінні внутрішні блоки повинні управлятися за допомогою пульта дистанційного керування, в той час як внутрішні блоки каналного та касетного типів можуть контролюватися або з пульта дистанційного керування, або за допомогою дротового контролера. Зовнішній блок буде працювати до тих пір, поки будь-який один внутрішній блок отримує команду запуску, всі внутрішні блоки зупиняються після вимкнення зовнішнього блоку.

ТЕХНІЧНЕ ОБСЛУГОВУВАННЯ

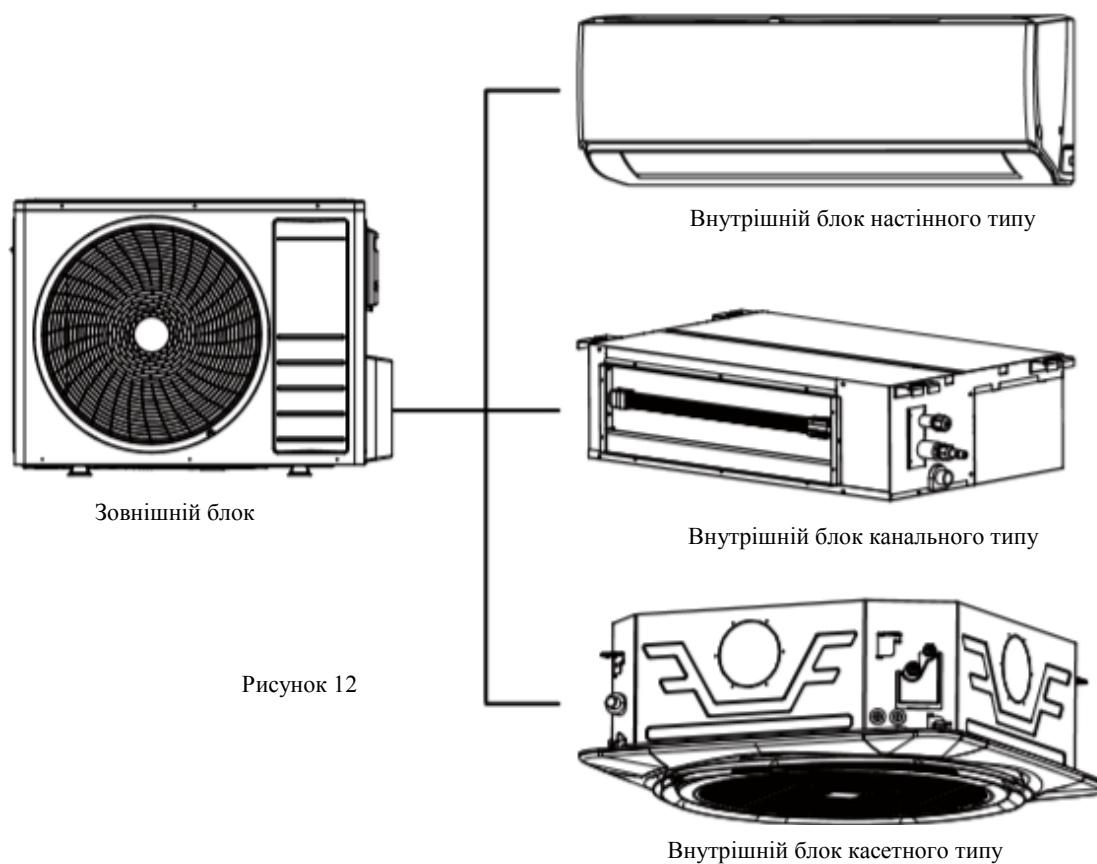

WARNING!

1. Пристрій можна чистити тільки після його виключення і відключення від основного електроживлення, в іншому випадку це може призвести до ураження електричним струмом.
2. Не зволожуйте кондиціонер, тому що це може призвести до ураження електричним струмом, і ні в якому разі не промивайте пристрій водою.



CAUTION!

1. Летючі рідини, такі як розчинник, бензин і т. д., можуть пошкодити зовнішній вигляд кондиціонера. (Для чищення корпусу кондиціонера використовуйте тільки м'яку суху тканину або вологу тканину з нейтральним миючим засобом).
2. Не омивайте зовнішню поверхню кондиціонера гарячою водою температурою вище 45 °С, це може привести до зміни кольору або деформації.
3. Не сушіть екран повітряного фільтра внутрішнього блоку на вогні, це може привести до його згорання або деформації.

Перевірка перед сезонним використанням

1. Перевірте, чи не засмічений вхід / вихід внутрішнього / зовнішнього блоку.
2. Перевірте, чи надійно заземлений дріт заземлення.
3. Перевірте, чи замінені батареї пульта дистанційного керування.
4. Перевірте, чи правильно встановлений екран повітряного фільтра.
5. Перевірте, чи установка зовнішнього блоку є безпечною. Якщо щось не так, зверніться у зазначений сервісний центр.
6. Під час запуску пристрою, який не використовується протягом тривалого часу, ввімкніть основне джерело електроживлення на вісім годин до запуску, це буде корисно для успішного наступного запуску.

Перевірка після сезонного використання

1. Очистіть екран фільтру і корпус внутрішнього і зовнішнього блоків.
 2. Вимкніть основне електроживлення системи кондиціонування.
 3. Приберіть пил і сторонні предмети з зовнішнього блоку.
 4. У разі появи іржі використовуйте антикорозійну фарбу, щоб зупинити поширення іржі.
- Зверніться до інструкції зі встановлення та експлуатації кожного внутрішнього блоку відповідно для отримання докладної інформації про технічне обслуговування.

УСУНЕННЯ НЕСПРАВНОСТЕЙ



1. У разі порушення нормальних умов експлуатації (наприклад, виникнення неприємного запаху), будь ласка, негайно вимкніть основне джерело електроживлення, а потім зверніться в зазначений сервісний центр, в іншому випадку тривале порушення нормальних умов експлуатації може завдати шкоди кондиціонеру, а також призвести до ураження електричним струмом або загрози пожежі і т. д.

2. Не ремонтуйте кондиціонер особисто, а зверніться до кваліфікованих спеціалістів в зазначеному сервісному центрі, тому що неправильний ремонт може призвести до ураження електричним струмом або до пожежі і т. д.

Перевірка перед зверненням до сервісного центру

Будь ласка, перевірте наступні пункти, перш ніж звертатися до фахівця з технічного обслуговування.

Таблиця 16

Умови	Причини	Корегуючі дії
Пристрій не вмикається	Зламаний запобіжник або відкритий вимикач дистанційного керування	Замініть запобіжник або закрийте вимикач
	Електроживлення вимкнене	Перезавантажте пристрій під час ввімкнення
	Штекер не закріплений	Підключіть джерело електроживлення правильно
	Недостатня напруга батарей пульта	Замініть батареї на нові
	Пульт дистанційного керування виходить за рамки контролю	Тримайте контрольну відстань в межах 8 метрів
Пристрій вмикається через невеликий час після ввімкнення	Засмічений вхід / вихід внутрішнього / зовнішнього блоку	Приберіть перешкоду
Процес охолодження/нагріву не виконується нормально	Засмічений вхід / вихід внутрішнього / зовнішнього блоку	Приберіть перешкоду
	Неправильно встановлена температура	Налаштуйте пульт або дротовий контролер
	Занадто низька встановлена швидкість вентилятора	Налаштуйте пульт або дротовий контролер
	Неправильний напрямок повітряного потоку	Налаштуйте пульт або дротовий контролер
	Відкриті двері та вікна	Закрийте двері та вікна
	Пряме сонячне світло	Повісьте фіранку або штори над вікном
	Занадто багато людей в приміщенні	
	Занадто багато джерел тепла в приміщенні	Необхідно зменшити кількість джерел тепла
Забруднений екран фільтру	Необхідно очистити екран фільтру	

УСУНЕННЯ НЕСПРАВНОСТЕЙ

Примітки:

Якщо після вищевказаної перевірки і усунення несправностей кондиціонер як і раніше працює неправильно, зверніться до фахівця з технічного обслуговування в місцевому зазначеному сервісному центрі, надайте опис виниклої помилки та назвіть модель пристрою.

Вирішення проблем

Перераховані нижче умови не класифікуються як помилки.

Таблиця 17

Умови		Причини
Пристрій не вмикається	Пристрій вимикається через деякий час після перезавантаження	Перемикач захисту від перезавантаження пристрою дозволив запуску затриматися на три хвилини.
	Пристрій вимикається одразу після ввімкнення	Пристрій буде знаходитися в режимі очікування приблизно одну хвилину.
Пристрій видуває туман	Коли починається операція охолодження	Повітря високої вологості в приміщенні швидко охолоджується.
Пристрій створює шум	Пристрій «гримить», як тільки починає працювати	Це звук, що генерується під час ініціалізації електронного розширювального клапана.
	Під час операції охолодження пристрій «свистить»	Це звук, коли газоподібний холодоагент проходить всередині пристрою.
	Пристрій «свистить» під час запуску або зупинки.	Це звук, коли газоподібний холодоагент перестає проходити всередині пристрою.
	Пристрій «свистить», коли працює і після роботи.	Це звук, який з'являється під час роботи системи зливу.
	Пристрій «скрипить», коли знаходиться в робочому стані і після роботи.	Це звук тертя, що створюється листом зовнішньої обшивки і т. д., який роздувається через зміну температури.
Пристрій видуває пил	Коли пристрій перезапускається після того, як він не використовувався протягом тривалого часу	Пил знову видувається зсередини пристрою
Пристрій випускає запахи	Коли пристрій працює	Поглинуті запахи знову видуваються

УСУНЕННЯ НЕСПРАВНОСТЕЙ

Опис помилки

Якщо будь-яка помилка виникає під час роботи пристрою, код помилки буде відображатися на дротовому контролері або на панелі дисплея внутрішнього блоку. Отримайте більш детальну інформацію про значення кожної помилки, як показано в таблиці 18.

Таблиця 18

№	Помилка	Панель дисплея	Дисплей дротового контролера	Тип помилки
1	Повернення масла для охолодження	b0	b0	Внутрішній блок
2	Захист від холоду	b1	b1	Внутрішній блок
3	Режим відновлення холодоагенту	b2	b2	Внутрішній блок
4	Нагадування про необхідність очистки фільтра	CL	CL	Внутрішній блок
5	Пробний запуск	LL	LL	Внутрішній блок
6	Зниження діючого значення струму в фазі компресора	d0	d0	Зовнішній блок
7	Зниження середньоквадратичного обмеження струму обладнання	d1	d1	Зовнішній блок
8	Зниження обмеження температури вихлопних газів	d2	d2	Зовнішній блок
9	Зниження обмеження антифризу	d3	d3	Зовнішній блок
10	Зниження межі перевантаження	d4	d4	Зовнішній блок
11	Зниження ліміту темпу інтелектуального силового модуля	d5	d5	Зовнішній блок
12	Зниження пікової межі струму машини	d6	d6	Зовнішній блок
13	Повернення масла для опалення або розморожування	dF	dF	Внутрішній блок
14	Захист від високої температури розряду	E0	E0	Зовнішній блок
15	Захист від перевантаження	E1	E1	Зовнішній блок
16	Захист компресора від перевантаження	E2	E2	Зовнішній блок
17	Відключення для захисту всього пристрою від замерзання	E3	E3	Зовнішній блок
18	Захист від ненормальної зовнішньої температури навколишнього середовища	E8	E8	Зовнішній блок
19	Зрив компресора	H0	H0	Зовнішній блок

УСУНЕННЯ НЕСПРАВНОСТЕЙ

20	Помилка запуску	H1	H1	Зовнішній блок
21	Захист пікового струму фази компресора	H2	H2	Зовнішній блок
22	Середньоквадратичний захист фаз компресора	H3	H3	Зовнішній блок
23	Захист інтелектуального силового модуля	H4	H4	Зовнішній блок
24	Захист інтелектуального силового модуля від перегріву	H5	H5	Зовнішній блок
25	Помилка виявлення ланцюга компресора	H6	H6	Зовнішній блок
26	Втрата фази	H7	H7	Зовнішній блок
27	Помилка двигуна зовнішнього вентилятора постійного струму	H8	H8	Зовнішній блок
28	Помилка ланцюга визначення струму фази зовнішнього вентилятора постійного струму	H9	H9	Зовнішній блок
29	Помилка з'єднувальної вставки	L0	L0	Внутрішній блок
30	Помилка схеми виявлення нуля	L1	L1	Внутрішній блок
31	Помилка двигуна внутрішнього вентилятора	L2	L2	Внутрішній блок
32	Помилка зв'язку внутрішнього дисплея між внутрішнім і зовнішнім блоком	L3	L3	Внутрішній блок
33	Помилка вибору ненормального рівня порту	L4	L4	Внутрішній блок
34	Помилка електронно-перепрограмованої постійної пам'яті внутрішнього блоку	L5	L5	Внутрішній блок
35	Помилка зв'язку зовнішнього дисплея між внутрішнім і зовнішнім блоком	L6	L6	Зовнішній блок
36	Помилка зв'язку між внутрішнім блоком і дротовим контролером	L7	L7	Внутрішній блок
37	Помилка електронно-перепрограмованої постійної пам'яті зовнішнього блоку	P0	P0	Зовнішній блок
38	Помилка в ланцюзі зарядки	P1	P1	Зовнішній блок
39	Захист напруги прямого зв'язку	P2	P2	Зовнішній блок
40	Захист від перенапруги	P3	P3	Зовнішній блок
41	Захист від низької напруги	P4	P4	Зовнішній блок
42	Помилка падіння напруги ланки постійного струму	P5	P5	Зовнішній блок

УСУНЕННЯ НЕСПРАВНОСТЕЙ

43	Помилка ланцюга виявлення струму машини	P6	P6	Зовнішній блок
44	Захист від надструму	P7	P7	Зовнішній блок
45	Помилка компенсації коефіцієнта потужності	P8	P8	Зовнішній блок
46	Захист компенсації коефіцієнта потужності	P9	P9	Зовнішній блок
47	Невідповідність внутрішнього і зовнішнього блоків	PA	PA	Зовнішній блок
48	Конфлікт режимів	PC	PC	Зовнішній блок
49	Помилка ненормального вибору рівня зовнішнього порту	Pd	Pd	Зовнішній блок
50	Коротке замикання / обрив внутрішнього датчика температури навколишнього середовища	U0	U0	Внутрішній блок
51	Помилка датчика середньої температури труби внутрішнього блоку	U1	U1	Внутрішній блок
52	Помилка датчика температури зовнішнього блоку	U2	U2	Зовнішній блок
53	Помилка датчика температури середньої котушки зовнішнього блоку	U3	U3	Зовнішній блок
54	Помилка датчика температури на виході зовнішнього блоку	U4	U4	Зовнішній блок
55	Коротке замикання / обрив датчика температури інтелектуального силового модуля	U5	U5	Зовнішній блок
56	Коротке замикання / обрив датчика температури на виході з труби	U6	U6	Зовнішній блок
57	Коротке замикання / обрив датчика температури на вході в трубу	U7	U7	Зовнішній блок
58	Помилка датчика температури розряду	U8	U8	Зовнішній блок

Якщо на контролері або панелі дисплея відображаються помилки, будь ласка, вимкніть кондиціонер і зверніться до кваліфікованого персоналу для усунення несправностей.

Сервісне обслуговування

Якщо виникли будь-які проблеми з якістю або інші проблеми, зверніться в центр сервісного обслуговування.

ОПИС ФУНКЦІЙ

Збір холодоагенту

Холодоагент можна зібрати з внутрішнього блоку.

Коли пристрій увімкнений і працює в режимі охолодження при температурі 16 ° С, можна протягом п'яти хвилин перейти в режим збору холодоагенту, натиснувши шість разів кнопку «Turbo» на бездротовому контролері протягом трьох секунд і на дисплеї з'явиться позначка «b2».

Як вийти з режиму збору холодоагенту?

Операція збору холодоагенту завершиться, коли надійде сигнал від бездротового контролера або коли прилад пропрацює 25 хвилин.

Примусове розморожування

Як активувати цю функцію?

Коли внутрішній блок працює в режимі обігріву, є можливість ввімкнути функцію примусового розморожування, по чергово натискаючи кнопки «Вентилятор» і «Режим» на бездротовому контролері протягом трьох секунд.

Як зупинити цю функцію?

Функція зупиниться, коли відбудеться конфлікт режимів внутрішніх блоків.

Примітки: Функції внутрішнього блоку каналного типу див. у керівництві до провідного контролера.

ПАРАМЕТРИ ПРОДУКТИВНОСТІ

Номінальні умови роботи кондиціонера

Таблиця 19. Діапазон робочих температур

	Внутрішня сторона сухий термометр / вологий термометр (°C)	Зовнішня сторона сухий термометр / вологий термометр (°C)
Максимальне охолодження	32/23	55/-
Максимальний обігрів	27/-	24/18

Примітки:

Діапазон робочих температур (температура зовнішнього повітря) для охолодження: 15 ~ 55 °C;

Діапазон температур нагріву для моделі без ременя електронагріву для шасі: -15 ~ 24 °C;

Діапазон температур нагріву з ременем електронагріву для шасі: -20 ~ 24 °C.



TADIRAN POWER LTD.

Add: 55 Hamilton Avenue, Oyster Bay, New York, USA, 11771

Веб-сайт: www.tadiranpower.com.ua

Електронна пошта: info@tadiranpower.com.ua

Телефон: (+86-755) 26743958

K45101039