

Інструкція з експлуатації
Ультразвуковий зволожувач повітря



**Модель: Tadiran Air Humidifier Middle 1
(AHM-01)**

Дякуємо Вам за придбання УЛЬТРАЗВУКОВОГО ЗВОЛОЖУВАЧА ПОВІТРЯ торгівельної марки TADIRAN. Будь ласка, прочитайте і збережіть всі інструкції, щоб забезпечити безпечно та ефективно використання даного приладу.

Будь ласка, уважно прочитайте цей посібник перед початком експлуатації і збережіть його для подальшого використання.

Даним приладом можуть користуватися діти у віці від 8 років та старше, а також особи з обмеженими фізичними, сенсорними або розумовими здібностями, або без належного досвіду та знаннями, якщо вони отримали інструктаж з безпечного використання приладу і розуміють пов'язані з цим небезпеки. Діти не повинні грати з приладом. Чистка і обслуговування приладу не повинні проводитися дітьми без нагляду дорослих.

Якщо шнур живлення пошкоджений, для уникнення небезпеки він повинен бути замінений виробником, співробітниками сервісного центру або кваліфікованими фахівцями.

Вимикайте прилад від мережі під час наповнення і очищення.

I. Схематичне зображення

1. Розпилювач
2. Верхня кришка
3. Щітка для чищення
4. Ручка ємності для води
5. Ємність для води
6. Вікно рівня води
7. Гвинт ємності для води
8. Корпус для води
9. Панель управління
10. Вихід повітря
11. База
12. НЕРА фільтр
13. Кришка фільтра
14. Ніжки
15. Аромакапсула
16. Шнур живлення

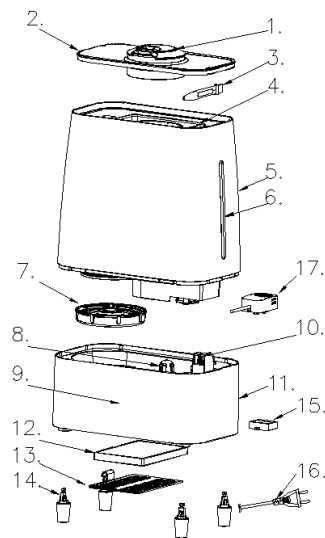

II. Функції та особливості:

- М'яка сенсорна кнопка управління.
- Цифровий дисплей для відображення рівня вологості, температури і таймера.
- Регульована потужність туману (три рівні: низький, середній і високий).
- 3 функцією ароматизації, з режимом сну.
- 3 функцією таймера до 10 годин.
- Автоматичний захист від виключення з попередженням при відсутності води.
- Вбудований дизайн корпусу для придушення шуму, супертіхий при роботі.
- Перетворювач з керамічного скла, ефективно протистоїть накипу.

III. Технічні характеристики

Модель : Tadiran Air Humidifier Middle 1 (АНМ-01)

Номинальна максимальна продуктивність : 300 мл/год

Об'єм ємності для води : 4.0 л

Номинальна напруга : 100-240 В

Номинальна частота : 50/60 Гц

Номинальна потужність : 25 Вт

Захист від ураження електричним струмом : Класс II

Площа застосування : 30-40М³

IV. Інструкція з експлуатації

1) Умови експлуатації

1. Робочим середовищем для зволожувача є температура від 5 до 45 градусів Цельсія і відносна вологість нижче 80% RH.
2. Підтримуйте роботу зволожувача при низькому рівні туману, якщо відносна вологість в приміщенні вище 70%, або в закритому приміщенні.
3. Використовуйте чисту воду нижче 40 градусів (рекомендується використовувати очищену воду).
4. Очистіть ємність для води і водяний жолоб при повторному використанні після тривалого часу.

2) Інструкція з використання кнопок



Цифрові дані означають вологість навколишнього середовища.

Живлення



Підключіть живлення, пролунає звуковий сигнал, і прилад перейде в режим очікування. Після натискання цієї кнопки прилад почне працювати. Якщо натиснути цю кнопку ще раз, прилад перестане працювати і перейде в режим очікування.

Нічний режим



Натисніть цю кнопку, щоб запустити функцію УФ-лампи для знищення бактерій в повітрі. Натисніть цю кнопку ще раз, щоб відключити функцію УФ-лампи.

Нічний режим



При тривалому натисканні цієї кнопки прилад включити нічний режим, усі без винятку дисплеї будуть тьмяними. Натисніть будь-яку кнопку, щоб відключити нічний режим, і світло дисплея відновиться.

Таймер



Натисніть цю кнопку, щоб запустити функцію установки таймера з тимчасовим кругом

1-10 годин, прилад автоматично припинить роботу після досягнення заданого таймера.



Рівень туману

Цією кнопкою можна регулювати обсяг пара (три режими, де 1 - мінімальний обсяг пара, 2 - середній обсяг пара, 3 - максимальний обсяг пара).

3) Інструкція по експлуатації

Підготовка до роботи

1. Відкрийте верхню кришку і залийте воду в ємність для води не більше зазначеного рівня, закрийте верхню кришку. Встановіть ємність для води на корпус приладу стійко.
2. Перевірте, чи добре змонтовані на ємності для води насадка для виходу туману і кришка ручки.
3. Підключіть живлення, потім натисніть кнопку включення / виключення, прилад почне працювати.
4. Для використання функції ароматизації виконайте наступні дії:
 - a. Вийміть аромакапсулу.
 - b. Нанесіть водорозчинне ароматичне масло на губку.
 - c. Помістіть аромакапсулу назад в прилад, функція ароматизації включиться автоматично при включенні приладу.
 - d. Щоб відключити функцію ароматизації або якщо прилад не використовується протягом тривалого часу, вийміть губку з аромакапсули і очистіть її, поверніть її назад в прилад.

V. Очищення і обслуговування

Перед очищенням вимкніть прилад і вийміть вилку з розетки.

1) Перетворювач

- Вода в деяких місцях занадто жорстка, тому на поверхні перетворювача може утворитися накип. Користувачам необхідно очистити перетворювач за допомогою засобу для чищення.
- Додайте трохи засобу для очищення на поверхню перетворювача (більше або менше, залежить від накипу), потім налейте воду в резервуар на 10-15 хв.
- Очищайте щіткою до зникнення накипу.
- Промийте водою двічі.
- Не чистіть перетворювач металевими або жорсткими матеріалами і не скребіть його, щоб уникнути пошкоджень.

2) Ємність для води всередині

- Очищайте ємність для води і резервуар для води два рази в тиждень.
- Якщо на бічній поверхні ємності для води утворилася накип, протріть її м'якою тканиною.
- На внутрішній стінці ємності буде утворюватися наліт, який можна очистити м'яким очищувачем.
- Щоб уникнути пошкодження не додавайте в резервуар для води кислоту, агресивні хімічні миючі засоби.

3) Резервуар для води всередині

- Видаліть воду з резервуара, очистіть накип щіткою, потім протріть вологою тканиною.
- Промийте резервуар водою.
- Не вливайте воду безпосередньо в резервуар при його очищенні зсередини.
- Не використовуйте кислотні засоби для очищення для промивання резервуара, щоб уникнути пошкодження перетворювача.

4) Корпус і ємність для води зовні

- Протирайте м'якою тканиною, використовуйте м'яке очищення при забрудненні.

5) Зберігання

- Злийте воду з ємності і корпусу, очистіть бруд, витріть воду і висушіть прилад.
- Переконайтеся, що в приладі немає води, і покладіть його в коробку.
- Зберігайте упаковку в сухому місці.

VI. Техніка безпеки

- Уважно перевірте напругу, щоб переконатися, що напруга вашої домашньої мережі підходить для приладу.
- Переконайтеся, що вилка щільно вставляється в потрібну розетку. Переконайтеся в хорошому контакті.
- Виймайте штекер рукою, а не тягніть за провід.
- Не використовуйте виріб у вологому середовищі, наприклад, в лазні або ванній кімнаті, це призведе до поразки електричним струмом та пожежі.
- Не кладіть на прилад руки і будь-які предмети, щоб уникнути пошкодження.
- Не чистіть прилад під час роботи або відразу після неї, щоб гаряча вода або деталі не поранили Вас.
- Перед переміщенням приладу зніміть ємність для води. Не використовуйте прилад, перебуваючи під сонячними променями або близько до обігрівача.
- Будь ласка, використовуйте провід, куплений тільки в сервісному центрі Продавця, для заміни пошкодженого проводу.
- Будь ласка, виймайте вилку з розетки, коли Ви чистите і миєте прилад, або залишаєте його невикористаним протягом тривалого часу.
- Не торкайтеся до штекера або проводу мокрими руками, щоб уникнути витоку струму.
- Не ставте в прилад будь-які предмети.
- Не чистіть резервуар, коли вода ще гаряча.
- Не тримайте руки близько до теплового туману.
- Зберігайте прилад в недоступному для дітей місці.
- Якщо прилад пошкоджений або не може нормально працювати, будь ласка, віднесіть його в наш сервісний центр для ремонту, не розбирайте і не збирайте самостійно.

VII. Вирішення проблем

Якщо прилад не працює належним чином, перш ніж звертатися до сервісного центру, спробуйте, будь ласка, наступне.

Проблема	Можливі причини	Рішення
Відсутність пара	Перевірте штекер	Вставте вилку в розетку
	Перевірте кнопку живлення	Увімкніть кнопку живлення

	Відсутність води в ємності	Додайте води
	Недостатня кількість води в ємності	Додайте достатню кількість води
	Перебої електроенергії	Налаштуйте вироблення енергії до рівного і стабільного стану
Пар зі специфічним запахом	Новий прилад	Відкрийте верхню кришку приладу, поставте ємність для води в сухе прохолодне місце на 12 годин
	Занадто брудна вода, або вода знаходиться в ємності занадто довгий час	Очистіть ємність для води, замініть воду
Шум	Ємність для води в неправильному положенні	Встановіть ємність для води в правильне положення
	Недостатня кількість води в ємності	Додайте воду
	Прилад встановлений на нерівній поверхні	Помістіть прилад на рівну плоску поверхню або підлогу

Якщо прилад все ще не працює після перевірки можливих причин, зазначених вище, можливо, є інші проблеми, тоді Вам слід звернутися в сервісний центр.

VIII. Довкілля

- o Встановіть прилад на твердому, рівному місці. Зволожувач слід розмістити в горизонтальному положенні і тримати його рівно.
- o Встановіть прилад подалі від джерела тепла. Зволожувач повинен знаходитися далеко від джерел тепла, таких, як печі або каміни. Уникайте попадання прямого сонячного світла.
- o Встановіть прилад подалі від меблів і електронних приладів. Туман, розпорошується з зволожувача, не повинен потрапляти на меблі та електронні прилади, щоб уникнути їх пошкодження вологою.

Гарантійний талон

Цей документ не обмежує визначені законом права споживачів, а доповнює і уточнює обумовлені законом зобов'язання, що передбачають угоду сторін або договір.

Заповнення гарантійного талона

Уважно ознайомтеся з гарантійним талоном і простежте, щоб він був правильно заповнений і мав штамп Продавця. При відсутності штампа Продавця та дати продажу (або касового чека з датою продажу) гарантійний термін на виріб обчислюється з дати виробництва виробу. Забороняється вносити в Гарантійний талон будь-які зміни, а також стирати переписувати будь-які зазначені в ньому дані.

Зовнішній вигляд та комплектність виробу

Ретельно перевірте зовнішній вигляд виробу і його комплектність, всі претензії щодо зовнішнього вигляду та комплектності виробу пред'являйте Продавцю при покупці виробу.

Вітаємо Вас з придбанням техніки відмінної якості!

З усіх питань, пов'язаних з техобслуговуванням виробу, звертайтеся в спеціалізовані сервісні центри. Детальна інформація про сервісні центри, уповноважені здійснювати ремонт і технічне обслуговування виробу, знаходиться на сайті

www.tadiran.ua

Додаткову інформацію Ви можете отримати у Продавця. Детальна інформація про сервісні центри, що уповноважені здійснювати ремонт і технічне обслуговування виробів, додається окремим списком та/або перебуває на сайті. Телефони колл центру керуючої сервісної компанії

[0 800 33 13 71](tel:0800331371)

Виробник залишає за собою право вносити зміни в конструкцію, комплектацію або технологію виготовлення виробу, з метою поліпшення його технологічних характеристик.

Такі зміни вносяться у виріб без попереднього повідомлення Покупців і не тягнуть за собою зобов'язань щодо зміни/ поліпшення раніше випущених виробів.

Переконливо просимо Вас, щоб уникнути непорозумінь до встановлення/експлуатації виробу, уважно вивчити його інструкцію по експлуатації.

Забороняється вносити в Гарантійний талон будь-які зміни, стирати або переписувати будь-які зазначені в ньому дані.

Термін дії гарантії становить 1 (один) рік з моменту покупки виробу.

Дійсність гарантії

Ця гарантія дійсна тільки на території України на вироби, куплені на території України. Гарантія поширюється на виробничий або конструкційний дефект виробу. Ця гарантія включає в себе виконання уповноваженим сервісним центром ремонтних робіт і заміну дефектних деталей виробу в сервісному центрі або у Покупця (на розсуд сервісного центру). Гарантійний ремонт виробу виконується в термін не більше 14 (чотирнадцяти) днів, за умови наявності запчастин у АСЦ. Дійсна гарантія не дає права на відшкодування і покриття збитку, що стався в результаті переробки і регулювання виробу, без попередньої письмової згоди виробника, з метою приведення його у відповідність з національними або місцевими технічними стандартами та нормами безпеки.

ЦЯ ГАРАНТІЯ НЕ НАДАЄТЬСЯ У ВИПАДКАХ:

- якщо буде повністю/частково змінений, стертий, видалений або буде нерозбірливим серійний номер виробу;
- використання виробу не за його прямим призначенням, не у відповідності з його Інструкцією з експлуатації, в тому числі, експлуатації виробу з перевантаженням або спільно з допоміжним обладнанням, не рекомендованим Продавцем (виробником);
- наявності на виробі механічних пошкоджень (сколів, тріщин, тощо), впливів на виріб надмірної сили, хімічно агресивних речовин, високих температур, підвищеної вологості/ запиленості, концентрованих парів, якщо будь-що з перерахованого стало причиною несправності виробу;
- стихійного лиха (пожежа, повінь тощо) та інших причин, що перебувають поза контролем Продавця (виробника) і Покупця, які заподіяли шкоду виробу;
- неправильне підключення виробу до електричної мережі, а також несправностей (не відповідності робочим параметрам і безпеки) електричної мережі;
- дефектів, що виникли внаслідок попадання всередину виробу сторонніх предметів, рідин, комах і продуктів їх життєдіяльності, і т.д.
- неправильне зберігання виробу;

• необхідність заміни витратних матеріалів: ламп, фільтрів, елементів живлення, акумуляторів, запобіжників, а також скляних/фарфорових/полотняних і переміщуваних вручну деталей та інших додаткових швидкозношуваних/змінних деталей (комплектуючих) виробу, які мають власний обмежений період працездатності, у зв'язку з їх природним зносом, або якщо така заміна передбачена конструкцією і не пов'язана з розбиранням виробу;

З моменту підписання Покупцем Гарантійного талона вважається, що:

- Вся необхідна інформація про придбаний продукт і його споживчі властивості у відповідності з Законом України “Про захист прав споживачів” надана Покупцю у повному обсязі;
- Покупець отримав Інструкцію з експлуатації купленого виробу українською мовою.
- Покупець ознайомлений і згоден з умовами гарантійного обслуговування/особливостями експлуатації придбаного виробу;
- Покупець претензій до зовнішнього вигляду/ комплектації/..... придбаного виробу не має.

Покупець:

Підпис:

Дата:

Відомості про товар та організацію, що продала виріб





Модель	Серійний номер

Дата продажу: _____

Продавець: _____ м/п

Покупець: _____

Гарантійні талони

<p style="text-align: center;">Заповнюється продавцем</p> <p style="text-align: center;"> TADIRAN</p> <p style="text-align: center;">ГАРАНТІЙНИЙ ТАЛОН</p> <p>Модель</p> <p>Серійний номер</p> <p>Дата продажу</p> <p>Назва продавця</p> <p>Адреса продавця</p> <p>Телефон продавця</p> <p>Підпис продавця.....м/п</p>	<p style="text-align: center;">Вилучається майстром при обслуговуванні</p> <p style="text-align: center;"> TADIRAN</p> <p style="text-align: center;">УНІВЕРСАЛЬНИЙ ВІДРИВНИЙ ТАЛОН</p> <p>Модель</p> <p>Серійний номер</p> <p>Дата продажу</p> <p>Дата приймання в ремонт</p> <p>Номер заказ-наряду</p> <p>Виявлено дефект</p> <p>Адреса клієнта</p> <p>ПІБ клієнта</p> <p>Телефон клієнта</p> <p style="text-align: right;">Дата Підпис</p>
<p style="text-align: center;">Заповнюється продавцем</p> <p style="text-align: center;"> TADIRAN</p> <p style="text-align: center;">ГАРАНТІЙНИЙ ТАЛОН</p> <p>Модель</p> <p>Серійний номер</p> <p>Дата продажу</p> <p>Назва продавця</p> <p>Адреса продавця</p> <p>Телефон продавця</p>	<p style="text-align: center;">Вилучається майстром при обслуговуванні</p> <p style="text-align: center;"> TADIRAN</p> <p style="text-align: center;">УНІВЕРСАЛЬНИЙ ВІДРИВНИЙ ТАЛОН</p> <p>Модель</p> <p>Серійний номер</p> <p>Дата продажу</p> <p>Дата приймання в ремонт</p> <p>Номер заказ-наряду</p> <p>Виявлено дефект</p> <p>Адреса клієнта</p> <p>ПІБ клієнта</p> <p>Телефон клієнта</p> <p style="text-align: right;">Дата Підпис</p>